

Вектор (Серия 2)

Для консольных светильников



Однорожковый



Двухрожковый
однаправленный



Двухрожковый
разнонаправленный



Трёхрожковый



Четырёхрожковый



Четырёхрожковый
разнонаправленный

! Функциональное освещение улиц и дорог с высокой, средней и низкой интенсивностью движения; освещение дворов, набережных, бульваров, аллей, парков, скверов, коттеджных посёлков, автомобильных парковок, прилегающих территорий общественных зданий.

Типы применяемых опор

Кронштейны устанавливаются на гранёные или конические опоры (возможна разработка модификаций для установки на трубчатые опоры и настенные модификации).

Способ установки

- Кронштейны устанавливаются и фиксируются на верхнем торце опоры с помощью болтов.

! Для комплектации «О» крепёжные элементы располагаются на обечайке кронштейна.

! Для комплектации «Ф» – в верхней части ствола опоры.



Высокосортная
сталь



Антикоррозийное
покрытие



Универсальное
крепление



Ассортимент
форм и размеров

Таблица модификаций

Однорожковый для круглоконических и гранёных опор

Наименование кронштейна	Масса макс., кг	Габаритные размеры, мм				
		H, мм	B, мм	D, мм	d, мм	γ, град.
2.К1-1,0-1,0-Ф3	12,6	1 000	1 000	76	60	15
2.К1-1,0-1,5-Ф3	14,8	1 000	1 500	76	60	15
2.К1-1,0-1,5-Ф16	15,3	1 000	1 500	135	60	15
2.К1-1,0-2,0-Ф3	16,9	1 000	2 000	76	60	15
2.К1-1,5-1,5-Ф6	17,2	1 500	1 500	135	76	15
2.К1-1,5-1,5-Ф3	17,3	1 500	1 500	76	60	15
2.К1-1,5-1,5-Ф4	17,5	1 500	1 500	100	60	15
2.К1-2,0-1,5-Ф3	19,8	2 000	1 500	76	60	15
2.К1-2,0-1,5-Ф4	19,9	2 000	1 500	100	60	15
2.К1-2,0-2,0-Ф3	22	2 000	2 000	76	60	15
2.К1-2,0-2,0-Ф4	22	2 000	2 000	100	60	15
2.К1-2,5-2,0-Ф3	24,5	2 500	2 000	76	60	15
2.К1-2,5-2,0-Ф4	24,6	2 500	2 000	100	60	15
2.К1-2,0-2,5-Ф3	22,2	2 000	2 500	76	60	15
2.К1-2,0-2,5-Ф4	22,3	2 000	2 500	100	60	15
2.К1-2,5-2,5-Ф3	26,7	2 500	2 500	76	60	15
2.К1-2,5-2,5-Ф4	26,8	2 500	2 500	100	60	15
2.К1-2,0-1,5-30/-Ф3	18,4	2 000	1 500	76	60	30
2.К1-2,0-1,5-30/-Ф4	18,5	2 000	1 500	100	60	30
2.К1-2,5-1,5-30/-Ф3	20,9	2 500	1 500	76	60	30
2.К1-2,5-1,5-30/-Ф4	21	2 500	1 500	100	60	30
2.К1-2,5-2,0-30/-Ф3	22,4	2 500	2 000	76	60	30
2.К1-2,5-2,0-30/-Ф4	22,5	2 500	2 000	100	60	30

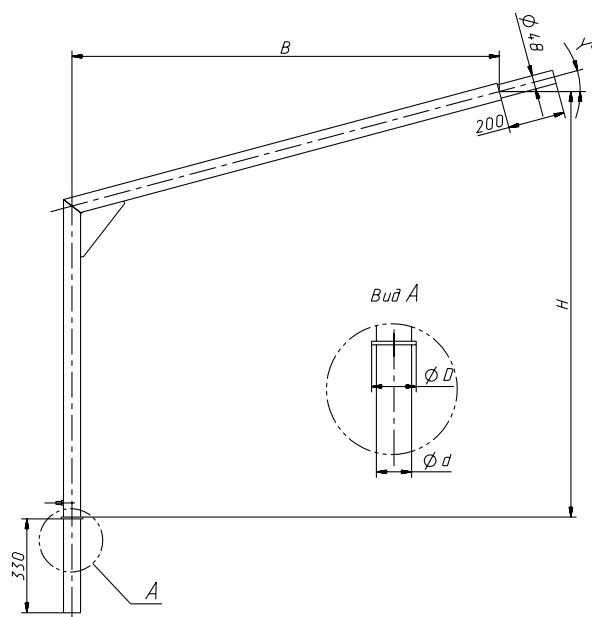

На два консольных светильника однонаправленный для круглоконических и гранёных опор

Наименование кронштейна	Масса макс., кг	Габаритные размеры, мм			
		H, мм	B, мм	D, мм	d, мм
2.К2-1,0-1,5-Ф3	12,6	1 000	1 500	76	60
2.К2-1,0-1,5-Ф4	14,8	1 000	1 500	100	60
2.К2-1,5-1,5-Ф3	15,3	1 500	1 500	76	60
2.К2-1,5-1,5-Ф4	16,9	1 500	1 500	100	60
2.К2-2,0-1,5-Ф3	17,2	2 000	1 500	76	60
2.К2-2,0-1,5-Ф4	17,3	2 000	1 500	100	60
2.К2-1,0-2,0-Ф3	17,5	1 000	2 000	76	60
2.К2-1,0-2,0-Ф4	19,8	1 000	2 000	100	60
2.К2-1,5-2,0-Ф3	19,9	1 500	2 000	76	60
2.К2-1,5-2,0-Ф4	22	1 500	2 000	100	60
2.К2-2,0-2,0-Ф3	22	2 000	2 000	76	60
2.К2-2,0-2,0-Ф4	24,5	2 000	2 000	100	60



Таблица модификаций

На два консольных светильника разнонаправленный для круглоконических и гранёных опор

Наименование кронштейна	Масса макс., кг	Габаритные размеры, мм			
		H, мм	B, мм	D, мм	d, мм
2.К2-1,5-1,0-/180-Ф4	18,5	1 500	1 000	100	60
2.К2-1,5-1,5-/180-Ф3	22,9	1 500	1 500	76	60
2.К2-1,5-1,5-/180-Ф4	23	1 500	1 500	100	60
2.К2-2,0-1,5-/180-Ф4	25	2 000	1 500	100	60
2.К2-1,0-1,0-/180-Ф3	16,5	1 000	1 000	76	60
2.К2-1,0-1,5-/180-Ф16	20,7	1 000	1 500	135	60
2.К2-1,0-1,5-/180-Ф3	20,3	1 000	1 500	76	60
2.К2-1,0-2,0-/180-Ф3	29,5	1 000	2 000	76	60
2.К2-1,0-2,0-/180-Ф4	29,6	1 000	2 000	100	60
2.К2-1,5-2,0-/180-Ф4	31	1 500	2 000	100	60
2.К2-2,0-2,0-/180-Ф4	34,2	2 000	2 000	100	60

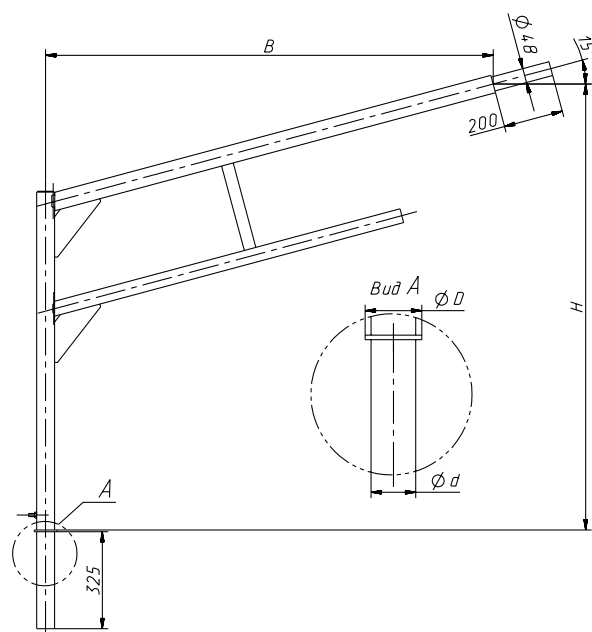
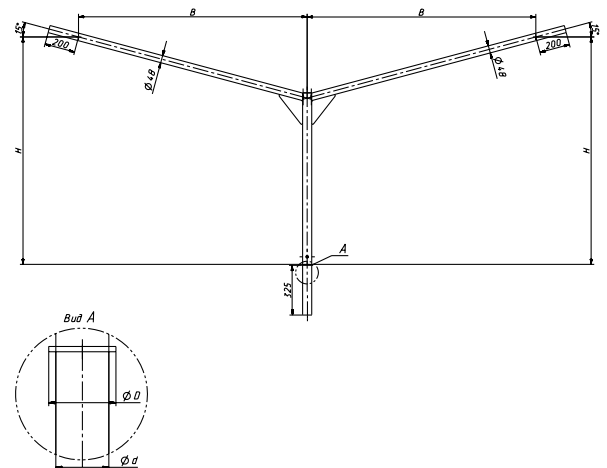

На три консольных светильника разнонаправленный (под 120° в плане)

Наименование кронштейна	Масса макс., кг	Габаритные размеры, мм			
		H, мм	B, мм	D, мм	d, мм
2.К3-0,5-1,0-/120-Ф3	18,9	500	1 000	76	60
2.К3-0,5-1,0-/120-Ф4	19	500	1 000	100	60
2.К3-1,0-1,0-/120-Ф3	21	1 000	1 000	76	60
2.К3-1,0-1,0-/120-Ф4	21,1	1 000	1 000	100	60
2.К3-1,5-1,0-/120-Ф3	34	1 500	1 000	76	60
2.К3-1,5-1,0-/120-Ф4	34,1	1 500	1 000	100	60
2.К3-2,0-1,0-/120-Ф3	26,8	2 000	1 000	76	60
2.К3-2,0-1,0-/120-Ф4	26,9	2 000	1 000	100	60
2.К3-2,0-2,0-/120-Ф4	45,9	2 000	2 000	100	60
2.К3-1,5-2,0-/120-Ф5-р-ц	47,5	1 500	2 000	100	76

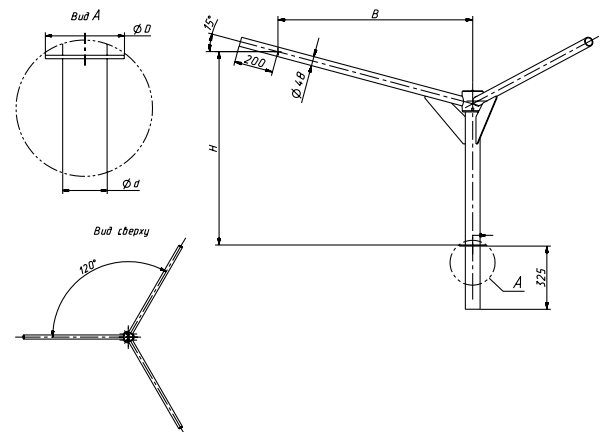

На четыре консольных светильника разнонаправленный для круглоконических и гранёных опор

Наименование кронштейна	Масса макс., кг	Габаритные размеры, мм			
		H, мм	B, мм	D, мм	d, мм
2.К4-1,0-1,5-/180-Ф4	35	1 000	1 500	100	60
2.К4-1,5-1,5-/180-Ф4	37,5	1 500	1 500	100	60
2.К4-2,0-1,5-/180-Ф4	40,2	2 000	1 500	100	60
2.К4-1,0-2,0-/180-Ф4	43,7	1 000	2 000	100	60
2.К4-1,5-2,0-/180-Ф4	46,3	1 500	2 000	100	60
2.К4-2,0-2,0-/180-Ф4	48,8	2 000	2 000	100	60
2.К4-2,5-2,0-/180-Ф6	56,2	2 500	2 000	135	76
2.К4-1,0-1,5-/90-Ф4-р-ц	35	1 000	1 500	100	60



Таблица модификаций

На четыре консольных светильника разнонаправленный для круглоконических и гранёных опор

Наименование кронштейна	Масса макс., кг	Габаритные размеры, мм			
		H, мм	B, мм	D, мм	d, мм
2.К4-0,5-1,0-/90-Ф3	23,5	500	1 000	76	60
2.К4-0,5-1,0-/90-Ф4	23,5	500	1 000	100	60
2.К4-1,0-1,0-/90-Ф3	37,3	1 000	1 000	76	60
2.К4-1,0-1,0-/90-Ф4	37,4	1 000	1 000	100	60
2.К4-1,0-1,5-/90-Ф3	50	1 000	1 500	76	60
2.К4-1,5-1,0-/90-Ф3	40	1 500	1 000	76	60
2.К4-1,5-1,0-/90-Ф4	40,1	1 500	1 000	100	60
2.К4-2,0-1,0-/90-Ф3	50,5	2 000	1 000	76	60
2.К4-2,0-1,0-/90-Ф4	50,6	2 000	1 000	100	60
2.К4-2,0-1,5-/90-Ф4	52	2 000	1 500	100	60
2.К4-2,0-2,0-/90-Ф3	67,4	2 000	2 000	76	60

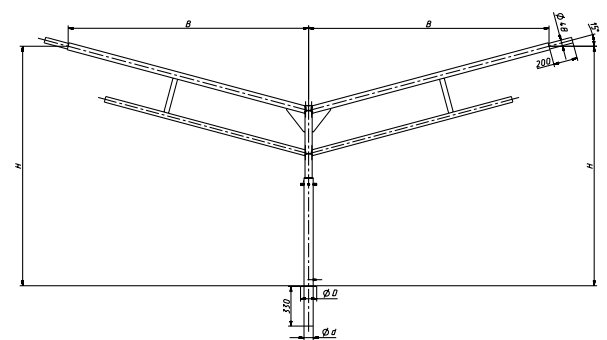