

Горизонт

Новинка!

Для подвесных светильников



- ! Функциональное освещение дворов, набережных, бульваров, аллей, парков, скверов, коттеджных посёлков, автомобильных парковок, прилегающих территорий общественных зданий.

Типы применяемых опор

Кронштейны устанавливаются на все типы несилловых опор от 3 до 6 метров.

Способ установки

- Кронштейны устанавливаются на обечайку (торшер).

Таблица модификаций

На один подвесной светильник для всех типов несилловых опор

Наименование кронштейна	Кол-во светильников, шт.	Масса макс., кг	Габаритные размеры, мм			
			H, мм	B, мм	D, мм	d, мм
46.C1-1,0-1,0-0(81/60)-ц	1	23	1 000	1 000	81	60
46.C1-1,0-1,0-0(81/60)-цл	1	23	1 000	1 000	81	60

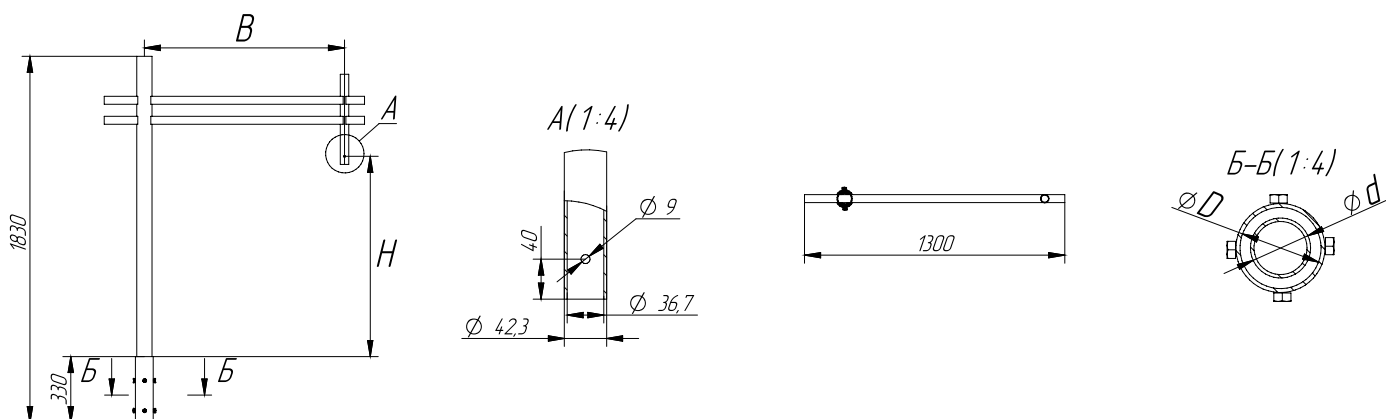

Высокосортная
сталь



Антикоррозийное
покрытие



Универсальное
крепление



Ассортимент
форм и размеров