

# Бол-1

Для торшерных светильников



- ! Функциональное освещение дворов, набережных, бульваров, аллей, парков, скверов, коттеджных посёлков, автомобильных парковок, прилегающих территорий общественных зданий.

## Типы применяемых опор

Кронштейны устанавливаются на все типы несилловых опор от 3 до 6 метров.

## Способ установки

- Кронштейны устанавливаются и фиксируются на верхнем торце опоры с помощью болтов.

## Таблица модификаций

На один торшерный светильник для всех типов несилловых опор

Наименование кронштейна	Кол-во светильников, шт.	Масса макс., кг	Габаритные размеры, мм			
			H, мм	B, мм	D, мм	d, мм
30.Т1-0,5-0-ФЗ-ц(Бол-1)	12	12,5	500	-	76	60

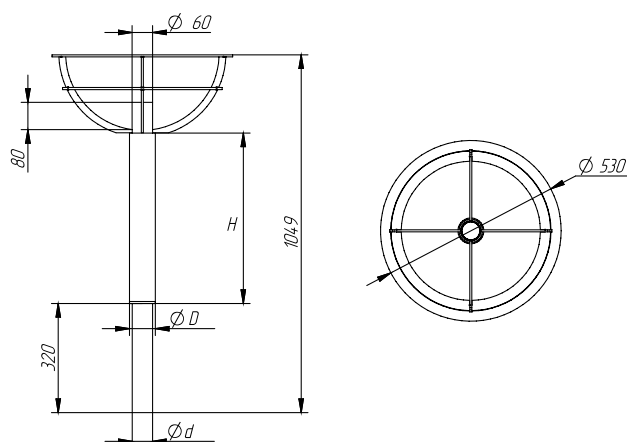

Высокосортная  
сталь



Антикоррозийное  
покрытие



Универсальное  
крепление



Ассортимент  
форм и размеров